

СВЕТОВАЯ ЗАВЕСА БЕЗОПАСНОСТИ Серии KS06 Тип 4

GB/T 19436.1/IEC 61496-1(Type 4)
GB/T 19436.2/IEC 61496-2(Type 4)

Описание

Используется для защиты механических прессов, гидравлических машин, ножниц, гибочных станков и пр.
KS06 AOPD поддерживает контроллер CPSII, контроллер CPSIII, контроллер CQ2, контроллер CQ3, модуль реле безопасности CSRMC или интерфейс безопасности типа JK III и может управлять автоматическим отключением в опасных ситуациях с помощью системы управления оборудованием.



Комплектация

Контроллер, излучатель, приемник, кабели передачи данных и питания

Технические характеристики

Технические характеристики AOPD с транзисторным выходом следующие:

Ключевые особенности

- Полная автодиагностика, включая выходной сигнал
- Функция плавающего экранирования при обработке длинных объектов
- Пассивный контактный выход двустороннего реле с более высокими показателями безопасности
- Рабочий диапазон - до 40 м
- Высота защитной зоны - до 2840 мм
- Точность обнаружения при защите пальцев рук - до 18 мм
- Повышенная вибростойкость и длительный срок службы, применима к прессам с высокой скоростью и большой грузоподъемностью
- Устойчивость к световым и электромагнитным помехам
- Широкий выбор моделей для разных прикладных задач
- 2 конфигурации реле безопасности: 3 нормально разомкнутых и 1 нормально замкнутый выход и 2 нормально разомкнутых и 1 нормально замкнутый выход

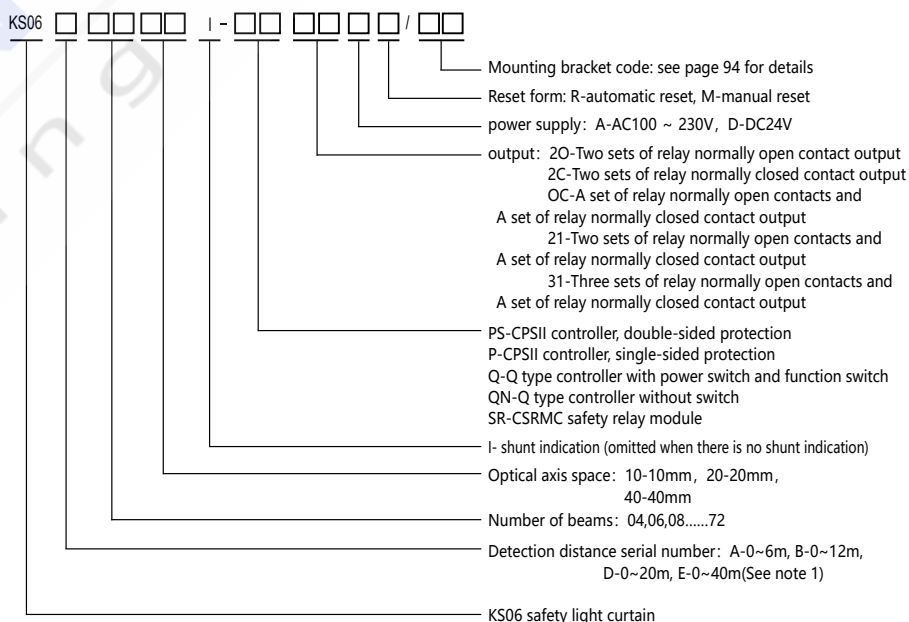

Примечание 1: Количество лучей световой завесы E: 04, 06, 08 ... 40, с расстоянием между лучами всего 40 мм;

Длина защиты: 0-40 м для 4-16 лучей и 0-30 м для 18-40 лучей.

Технические характеристики

Класс безопасности	Type 4 (GB/T19436)					
Сертификация	GB/T19436.1; GB/T19436.2; GB4584-2007					
Оптические характеристики						
Источник света	ИК светодиоды (Длина волны 940nm)					
Расстояние между лучами	10мм	20мм	30мм	40мм		
Способность к обнаружению	18мм	28мм	38мм	48мм		
Кол-во лучей	12、 16、 20...72	6、 8、 10、 12...72	6、 8、 10...72	4、 6、 8...72	4、 6、 8...16	18、 20、 22...40
Рабочий диапазон	A: 0~3м, B: 0~6м, D: 8~20м				E: 0~40м	E: 0~30м
Высота защиты	Расстояние между лучами × (Кол-во лучей-1)					
ЕАА	<5°					
Окружающая среда						
Температура	Рабочая	-10°C~55°C (Без инея и конденсата)				
	Хранение	-40°C~70°C				
Влажность	Рабочая	35%относительной влажности~85%относительной влажности				
	Хранение	35%относительной влажности~95%относительной влажности				
Устойчивость к световым помехам	Лампа накаливания	3000 Люкс				
	Флуорисцентная лампа	3000 Люкс				
	Солнечный свет	10000 Люкс				
ЭМС	ЭМС	Соответствует требованиям к ЭМС в производственной зоне EN61326-1 и EN55011				
	ЭМИ	Соответствует требованиям электромагнитное излучение в производственной зоне EN61326-1 и EN55011				
Устойчивость к вибрациям	Частота: 10Гц ~ 55Гц; амплитуда: 0.35 ± 0.05 мм; по 20 раз на каждую из 3-х осей					
Устойчивость к ударам	Ускорение: 10g; продолжительность импульса: 16 мс; 1000 ± 10 раз по каждой из 3-х осей					
Класс защиты	IP65					
Размеры	52×35×J мм (J - длина Излучатель/Приёмник)					
Электрические характеристики						
Рабочее напряжение	Постоянный ток12В±10%					
Потребление питания	Излучатель	≤300mA				
	Приёмник	≤100mA				
Время отклика	≤20мс(Вся установка, вкл. контроллер)					
Параметры выхода	Сигнал прямоугольной формы с частотой 4 кГц выводится во время передачи света					
Поддерживаемые контроллеры	CPC II /CPC III/CQ2/CCRMC					

Таблица характеристик

H = высота защиты, J = длина излучателя/приемника, L = длина стальной трубы, C = длина рассеивающего экрана, мм

— Таблица21

Расстояние между лучами: 10						Расстояние между лучами: 20					
Способность к обнаружению 18						Способность к обнаружению 28					
Кол-во лучей	Параметры	H	J	L	C	Кол-во лучей	Параметры	H	J	L	C
12	KC06*1210	110	199	500	260	6	KC06*0620	100	199	500	260
16	KC06*1610	150	239	500	300	8	KC06*0820	140	239	500	300
20	KC06*2010	190	279	500	340	10	KC06*1020	180	279	500	340
24	KC06*2410	230	319	500	380	12	KC06*1220	220	319	500	380
28	KC06*2810	270	359	750	420	14	KC06*1420	260	359	750	420
32	KC06*3210	310	399	750	460	16	KC06*1620	300	399	750	460
36	KC06*3610	350	439	750	500	18	KC06*1820	340	439	750	500
40	KC06*4010	390	479	750	540	20	KC06*2020	380	479	750	540
44	KC06*4410	430	519	750	580	22	KC06*2220	420	519	750	580
48	KC06*4810	470	559	1000	620	24	KC06*2420	460	559	1000	620
52	KC06*5210	510	599	1000	660	26	KC06*2620	500	599	1000	660
56	KC06*5610	550	639	1000	700	28	KC06*2820	540	639	1000	700
60	KC06*6010	590	679	1000	740	30	KC06*3020	580	679	1000	740
64	KC06*6410	630	719	1000	780	32	KC06*3220	620	719	1000	780
68	KC06*6810	670	759	1000	820	34	KC06*3420	660	759	1000	820
72	KC06*7210	710	799	1000	860	36	KC06*3620	700	799	1000	860
						38	KC06*3820	740	839	1200	900
						40	KC06*4020	780	879	1200	940
						42	KC06*4220	820	919	1200	980
						44	KC06*4420	860	959	1200	1020
						46	KC06*4620	900	999	1200	1060
						48	KC06*4820	940	1039	1500	1100
						50	KC06*5020	980	1079	1500	1140
						52	KC06*5220	1020	1119	1500	1180
						54	KC06*5420	1060	1159	1500	1220
						56	KC06*5620	1100	1199	1500	1260
						58	KC06*5820	1140	1239	1500	1300
						60	KC06*6020	1180	1279	1500	1340
						62	KC06*6220	1220	1319	1750	1380
						64	KC06*6420	1260	1359	1750	1420
						66	KC06*6620	1300	1399	1750	1460
						68	KC06*6820	1340	1439	1750	1500
						70	KC06*7020	1380	1479	1750	1540
						72	KC06*7220	1420	1519	1750	1580

Примечание: * в спецификации номер модели представляет собой серийный номер длины защиты, серия А 0–6 м, серия В 0–12 м, серия D 8–20 м, серия Е 0–40 м (4–16 лучей) / 0–30 м (18–40 лучей)); Серия Е предоставляет только спецификации и модели желтой нижней части.

Расстояние между лучами: 30						Расстояние между лучами: 40					
Способность к обнаружению 38						Способность к обнаружению 48					
Кол-во лучей	Параметры	H	J	L	C	Кол-во лучей	Параметры	H	J	L	C
6	КС06*0630	150	239	500	300	4	КС06*0440	120	239	500	300
8	КС06*0830	210	299	500	360	6	КС06*0640	200	319	500	380
10	КС06*1030	270	359	750	420	8	КС06*0840	280	399	750	460
12	КС06*1230	330	419	750	480	10	КС06*1040	360	479	750	540
14	КС06*1430	390	479	750	540	12	КС06*1240	440	559	1000	620
16	КС06*1630	450	539	750	600	14	КС06*1440	520	639	1000	700
18	КС06*1830	510	599	1000	660	16	КС06*1640	600	719	1000	780
20	КС06*2030	570	659	1000	720	18	КС06*1840	680	799	1000	860
22	КС06*2230	630	719	1000	780	20	КС06*2040	760	879	1200	940
24	КС06*2430	690	779	1000	840	22	КС06*2240	840	959	1200	1020
26	КС06*2630	750	839	1200	900	24	КС06*2440	920	1039	1500	1100
28	КС06*2830	810	899	1200	960	26	КС06*2640	1000	1119	1500	1180
30	КС06*3030	870	959	1200	1020	28	КС06*2840	1080	1199	1500	1260
32	КС06*3230	930	1019	1500	1080	30	КС06*3040	1160	1279	1500	1340
34	КС06*3430	990	1079	1500	1140	32	КС06*3240	1240	1359	1750	1420
36	КС06*3630	1050	1139	1500	1200	34	КС06*3440	1320	1439	1750	1500
38	КС06*3830	1110	1199	1500	1260	36	КС06*3640	1400	1519	1750	1580
40	КС06*4030	1170	1259	1500	1320	38	КС06*3840	1480	1599	2000	1660
42	КС06*4230	1230	1319	1750	1380	40	КС06*4040	1560	1679	2000	1740
44	КС06*4430	1290	1379	1750	1440	42	КС06*4240	1640	1759	2000	1820
46	КС06*4630	1350	1439	1750	1500	44	КС06*4440	1720	1839		1900
48	КС06*4830	1410	1499	1750	1560	46	КС06*4640	1800	1919		1980
50	КС06*5030	1470	1559	2000	1620	48	КС06*4840	1880	1999		2060
52	КС06*5230	1530	1619	2000	1680	50	КС06*5040	1960	2079		2140
54	КС06*5430	1590	1679	2000	1740	52	КС06*5240	2040	2159		2220
56	КС06*5630	1650	1739	2000	1800	54	КС06*5440	2120	2239		2300
58	КС06*5830	1710	1799	2000	1860	56	КС06*5640	2200	2319		2380
60	КС06*6030	1770	1859		1920	58	КС06*5840	2280	2399		2460
62	КС06*6230	1830	1919		1980	60	КС06*6040	2360	2479		2540
64	КС06*6430	1890	1979		2040	62	КС06*6240	2440	2559		2620
66	КС06*6630	1950	2039		2100	64	КС06*6440	2520	2639		2700
68	КС06*6830	2010	2099		2160	66	КС06*6640	2600	2719		2780
70	КС06*7030	2070	2159		2220	68	КС06*6840	2680	2799		2860
72	КС06*7230	2130	2219		2280	70	КС06*7040	2760	2879		2940
						72	КС06*7240	2840	2959		

Примечание: * в спецификации номер модели представляет собой серийный номер длины защиты, серия А 0–6 м, серия В 0–12 м, серия D 8–20 м, серия Е 0–40 м (4–16 лучей) / 0–30 м (18–40 лучей)); Серия Е предоставляет только спецификации и модели желтой нижней части.

Размеры

(единица измерения - мм)



Способ установки



ZC-Монтаж(ZC)

Прямой монтаж излучателя/приемника KS06/KS06G на корпус станка с монтажным кронштейном KS

Боковой метод Т-образного монтажа (ТС)

Монтаж излучателя/приемника на корпус станка через Т-образный болт и L-образный кронштейн



Монтаж на трубу (ГС)

Прямой монтаж излучателя/приемника на стальную трубу с помощью зажима и через кронштейн трубы на основание станка



Крепление на двойном кронштейне (G1)

Прямой монтаж излучателя/приемника на стальную трубу с помощью зажима и через кронштейн трубы на основание станка. Рычаг с двойным кронштейном может эффективно повысить антивибрационные характеристики

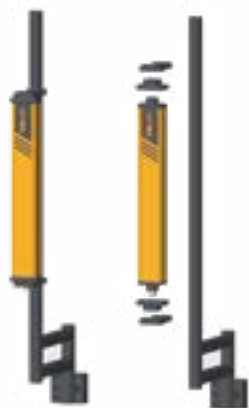

Двухплечевой боковой монтаж – с редуктором (SCJ)

Монтаж излучателя/приемника на двухплечевом кронштейне с помощью зажима для трубы и опоры на основании станка или колонне



Двухплечевой боковой монтаж – Т-образный паз (SCT)

Монтаж излучателя/приемника на двухплечевом кронштейне трубы через Q-образный зажим и опоры на основании станка или колонне

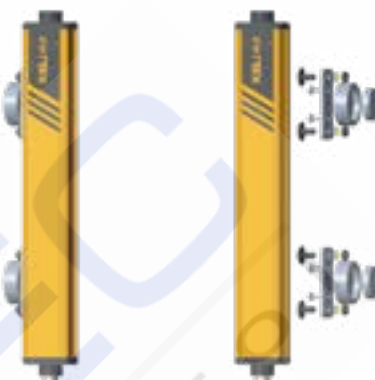

Магнитное крепление (CX)

Монтаж излучателя/приемника на станке с помощью сильного магнита



Пластина опорная с болтовым креплением (BL)

Излучатель/приемник устанавливаются на опорную плиту с помощью магнита, опорная плита устанавливается на рабочий стол станка с помощью болта. Этот тип монтажа должен выполнять специальный персонал, отвечающий за безопасность



Опора пластины с магнитным креплением (BC)

Излучатель/приемник устанавливаются на опорную плиту с помощью магнита, опорная плита крепится на рабочий стол станка с помощью сильного магнита. Этот тип монтажа должен выполнять специальный персонал, отвечающий за безопасность

Для защиты излучателя/приемника от повреждения во время работы можно установить световой экран. Существует пять способов установки экрана: фронтальный (FZ), боковой (FC), монтаж на трубе (GF), двухрычажный (SF) и монтаж на колонне (FL)

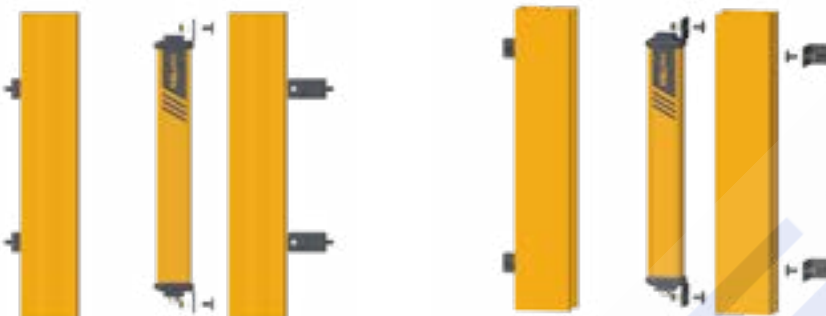

Переднее крепление рассеивающего экрана (FZC)



Scatter shield pipe Монтаж(ГФ)

Двойное крепление рассеивающего экрана (SF)



Монтаж на колонне с рассеивающим экраном (FL)